

Projekterings PM Geoteknik

Skarpnäcks Sportfält
Uppdragsnummer 30069882



Sweco Sverige AB	RegNo 556767-9849
Uppdrag	Skarpnäcks Sportfält
Uppdragsnummer	N/A
Kund	ÅWL Arkitekter AB
Upprättad av	Joakim Pehrson
Granskad av	Johan Fransson
Godkänd av	Niklas Persson
Datum	2025-10-30
Dokumentreferens	Projekterings PM Geoteknik_rev260213

Innehållsförteckning

1	Uppdrag	5
2	Underlag	5
3	Objekt	6
3.1	Befintliga förhållanden.....	6
3.2	Befintliga ledningar.....	7
3.3	Planerad byggnation	7
3.4	Planerad avsänkning av yta med avseende på skyfall	8
4	Geotekniska undersökningar.....	9
5	Geotekniska förhållanden.....	9
5.1	Topografi	9
5.2	Jordlagerförhållanden	10
5.3	Jordens materialegenskaper	12
5.4	Hydrogeologiska förhållanden.....	12
6	Sättningar	12
7	Stabilitet.....	13
8	Grundläggningsrekommendationer	13
8.1	Simhall/idrottshall samt ishall	13
8.2	Avsänkning av mark.....	14
9	Generella krav på projektering och byggnation.....	14
10	Fortsatt arbete	15

Tolkade ritningar:

- G-10-1-001 Planritning borrhål
- G-10-1-002 Planritning tolkad bergnivå
- G-10-2-009 Tolkad Sektion A-A & B-B
- G-10-2-010 Tolkad Sektion C-C & D-D
- G-10-2-011 Tolkad Sektion E-E & F-F
- G-10-2-012 Tolkad Sektion G-G & H-H
- G-10-2-013 Tolkad Sektion I-I & J-J
- G-10-2-014 Tolkad Sektion K-K
- G-10-2-015 Tolkad Sektion L-L
- G-10-2-016 Tolkad Sektion M-M & N-N
- Bilaga 1 Sättningsberäkningar

1 Uppdrag

På uppdrag av Fastighetskontoret (Stockholms kommun) via ÅWL Arkitekter AB har Sweco Sverige AB genomfört en geoteknisk undersökning inom Skarpnäscks Sportfält. Syftet har varit att ge underlag till att beskriva de geotekniska förutsättningarna för planerad bebyggelse samt ge rekommendationer kring kompensationsytor för skyfall i samband med upprättande av ny detaljplan. Området är ca 15 hektar stort och redovisas i Figur 1. Även en markmiljöteknisk och hydrogeologisk utredning har utförts inom ramen för detta uppdrag, dessa utredningar redovisas i separata PM med samma uppdragsnummer som denna PM.

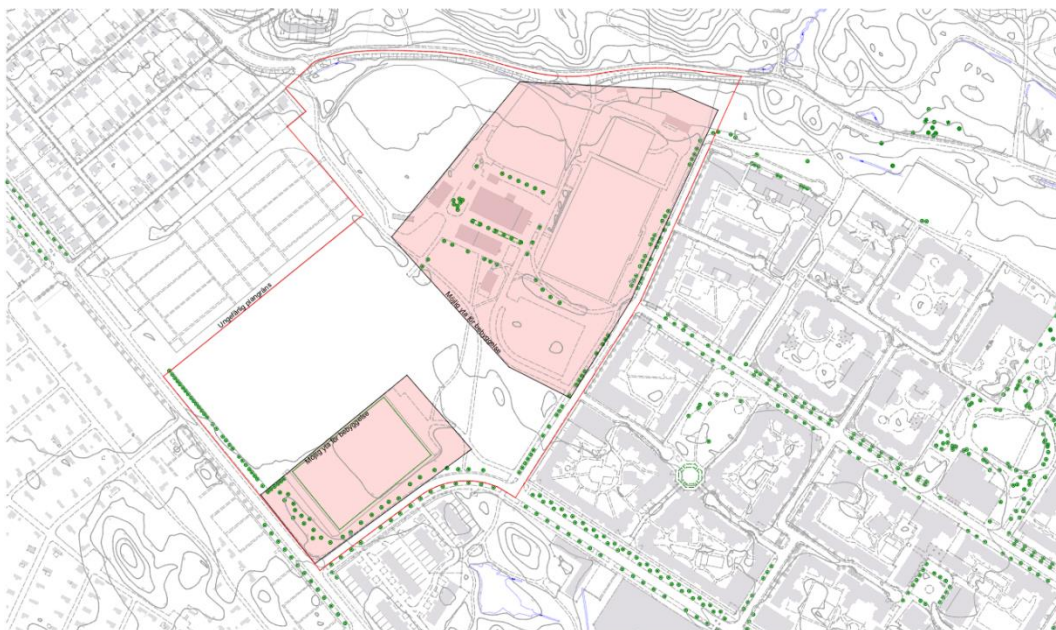

Figur 1 Ungefärlig undersökningsområde redovisas med rödlinje.

2 Underlag

Följande underlag har använts för undersökningen:

- Digital baskarta i dwg-format, erhållen via mejl från ÅWL Arkitekter 2025-09-18
- Digital Situationsplan i dwg-format, erhållen via mejl från ÅWL Arkitekter 2025-09-17
- Ledningsunderlag har erhållits från beställare i dwg-format (Samlingskartan)
- Digital planområdesgräns, erhållen via mejl från ÅWL Arkitekter 2025-04-28

- Tidigare utförda undersökningar geotekniska undersökningar från Swecos arkiv
- Markteknisk undersökningsrapport Geoteknik daterad 2025-10-31 med samma uppdragsnummer som denna handling
- Förstudie Geoteknik Skarpnäcks sportfält, upprättad av Sweco Sverige AB, daterad 2023-05-16
- Översiktlig skyfallsanalys, upprättad av Ramböll AB, daterad 2024-08-28
- "Skiss Princip skyfall" erhållen 2025-11-29 via mejl från Krister Nordlander
- Situationsplan_A1_1_2000.pdf erhållen 2026-02-06 från ÅWL Arkitekter 2026-02-06
- Skärmsklipp höjda och sänkta ytor.png erhållen 2026-02-06 från ÅWL Arkitekter 2026-02-06
- Underlag till plankarta.dwg erhållen 2026-02-06 från ÅWL Arkitekter 2026-02-06

3 Objekt

3.1 Befintliga förhållanden

Det undersökta området är beläget i Skarpnäck, Stockholms kommun, se Figur 2.



Figur 2 Översiktspild av det aktuella området markerat med rött (kartor.eniro.se).

I området finns idrottsanläggningar så som konstgräs fotbollsplaner, gräsbevuxna cricketplaner samt baseballplaner. Även asfalterade gångvägar och parkeringsytor samt byggnader för omklädning återfinns inom området, se Figur 3.



Figur 3 Översikt över området (kartor.eniro.se).

3.2 Befintliga ledningar

Inom området återfinns befintliga el-, vatten-, avlopp- samt teleledningar erhållna från samlingskartan. Under cricketplanen återfinns dräneringsledningar i rutnät.

3.3 Planerad byggnation

Det finns i dagsläget uppgifter om att en simhall/idrottshall samt en ishall ska anläggas inom området, se Figur 4. Exakt placering av dessa byggnader är dock inte helt fastslaget vid tidpunkt för skrivande av denna PM. Det är okänt om dessa byggnader kommer anläggas ovan jord eller under jord med källare/garage.



Figur 4 Situationsplan med planerad simhall/idrottshall samt ishall inom det skafferade området.

3.4 Planerad avsänkning av yta med avseende på skyfall

En översiktlig skyfallsutredning har utförts i området. Denna utredning pekar på att kompensationsytor för skyfall behöver anläggas inom området för att hantera eventuella framtida skyfall. I nedan Figur 5 redovisas områden som planeras att sänkas i blått.

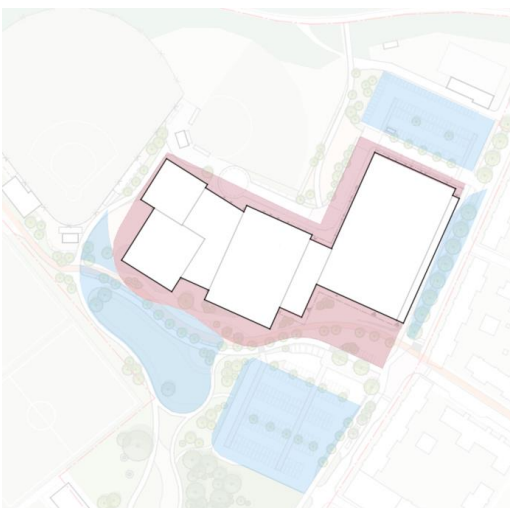

Figur 5 Skiss över eventuella kompensationsytor av befintlig mark kan bli aktuell med avseende på skyfall.

I nedan Figur 6 illustreras planområdet i samband med att ett 100-årsregn inträffar.

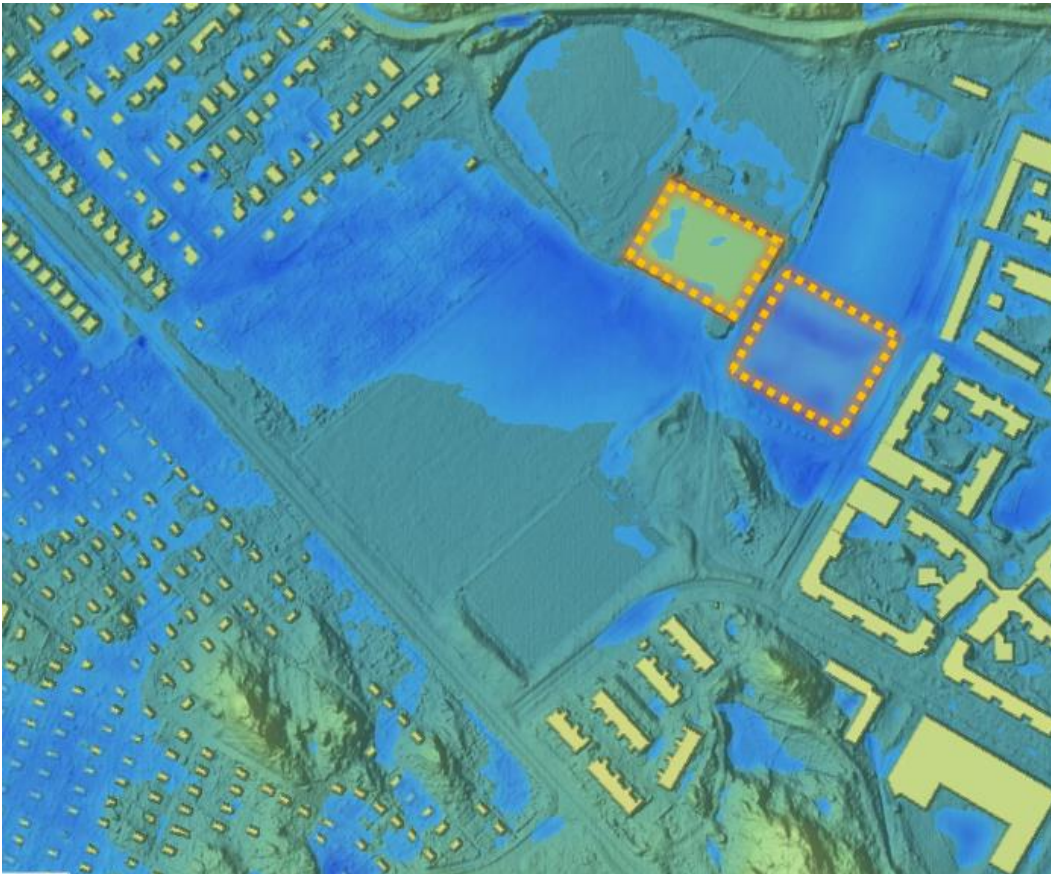

Figur 6 Illustration över skyfall vid Skarpnäckes sportfält, bild hämtat från "Översiktlig skyfallsanalys" daterad 2024-08-28.

4 Geotekniska undersökningar

De geotekniska undersökningar som utförts under 2025 av Sweco har inarbetats i MUR daterad 2025-10-31.

5 Geotekniska förhållanden

5.1 Topografi

Marken är förhållandevis plan inom det aktuella området då det utgörs av stora sportfält. Marknivån varierar mellan ca +25 till +28.

Centralt i planområdets östra del finns en skogsdunge med synligt berg i dagen.

5.2 Jordlagerförhållanden

Området består huvudsakligen av ett mäktigt lager lera varav de övre 1,5 m består av torrskorpa, leran underlagras av ett tunt lager friktionsjord på berg.

Inom vissa partier återfinns fyllnadsmaterial.

Mäktigheten på torrskorpeleran är generellt ca 1,5 m. Djup till underkant lera varierar mellan ca 2 m under markytan till 16 m under markytan. De största lermäktigheterna återfinns centralt inom planområdet och de minsta lermäktigheterna återfinns i planområdets norra och södra del, se Figur 7.

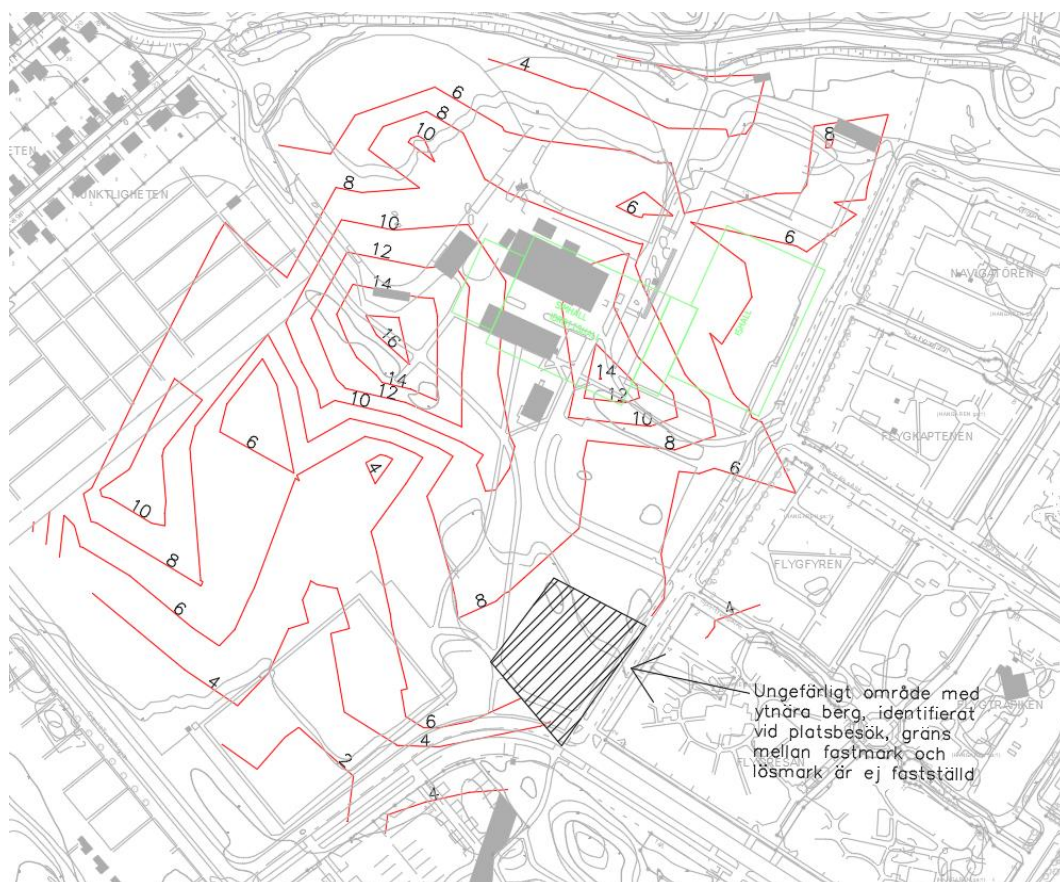

Figur 7 Djup till underkant lera i meter. Skrafferat område visar ungefärligt läge för fastmarkspartiet.

Generellt över området så återfinns endast ett tunt lager friktionsjord på berg, ca 0,2 m. Dock förekommer större mäktigheter på friktionsjord centralt inom området på ca 10 m vid sonderingspunkt 25S011.

Undersökningar för djup till berg har fokuserat på två stycken områden, se Figur 8.



Figur 8 Djup till berg i meter.

Inom områdets nordöstra del där simhall/idrottshall samt ishall planeras varierar djup till berg mellan ca 6 m till 26 m under markytan. Inom områdets sydöstra del varierar djup till berg mellan ca 1 m till 9 m under markytan. Utifrån utförda JB-sonderingar går att utläsa att berget inte verkar vara uppsprucket utan av god kvalitet.

5.3 Jordens materialegenskaper

Tabell 1 Valda Karakteristiska värden

Material	Tunghet över GVY γ [kN/m ³]	Tunghet under GVY γ [kN/m ³]	Friktionsvink ϕ' [°] Skjuvhållfasthet Cu (kPa) _{el}	E-modul Ek [MPa]
Fyllning	18*	11*	32°	2 MPa
Lera	18	7*	Cu = 15 – 25	
Friktionsjord	(20)*	12*	38°	10MPa

*Värden hämtat från TK Geo 13, version 2

5.4 Hydrogeologiska förhållanden

En hydrogeologisk utredning har utförts inom ramen för uppdraget, se PM Hydrogeologi.

6 Sättningar

Historiskt har sportfältet nyttjats som ett flygfält och som racingbana. Inga kända tidigare uppfyllnader har funnits inom området och utifrån undersökningar av lerans sättningsegenskaper genom ödometerförsök (CRS) samt genom utförda CPT-sonderingar bedömts leran vara normal till lätt överkonsoliderad.

Detta innebär att leran inom området är sättningsbenägen och att all form av uppfyllnad/lastökning kommer resultera i sättningar.

Lerans egenskaper och mäktighet innebär att tyngre byggnader inom området kommer behöva pågrundläggas.

Höjdsättningen kring de planerade byggnaderna har utformats med hänsyn till skyfallshantering. Detta innebär att marken kommer fyllas upp med ca 1 m som mest utifrån "Skiss Princip skyfall". I och med detta har sättningsberäkningar med programvaran GS Settlements utförts för att få en uppfattning om storleksordning på sättningar vid 0,5 m, 1 m och 1,5 m uppfyllnad.

Grundvattnets trycknivå har antagits till underkant torrskorpelera. Leran har antagits normalt konsoliderad varför justering av förkonsolideringstryck utifrån CRS-försök har utförts. I nedan Tabell 2 redovisas förväntade sättningar för 0,5 m, 1 m och 1,5 m uppfyllnad i förhållande till tid.

Tabell 2

Last	Tid		
	10 år	20 år	40 år
0,5 m Uppfyllnad (10 kPa)	6 cm	9 cm	10 cm
1 m Uppfyllnad (20 kPa)	12 cm	17 cm	20 cm
1,5 m Uppfyllnad (30 kPa)	18 cm	25 cm	30 cm

Beräkningarna har inte tagit hänsyn till kryp i detta skede vilket betyder att sättningar kan förväntas bli minst 50 % större.

För att minska sättningar har ett exempel på uppfyllnad med 0,5 m och 1 m kombinerat med lättfyllning tagits fram. För 0,5 m uppfyllnad har antagits att utskiftning av 0,5 m befintligt fyllnadsmaterial utförs och ersätts med lättfyllning och för 1 m uppfyllnad har antagits att utskiftning av 1 m befintligt fyllnadsmaterial utförts och ersätts med lättfyllning. Densiteten för lättfyllning har antagits till 0,4 ton/m³. I nedan Tabell 3 redovisas förväntade sättningar för 0,5 m och 1 m uppfyllnad kombinerat med lättfyllning i förhållande till tid.

Tabell 3

Last	Tid		
	10 år	20 år	40 år
0,5 m Uppfyllnad kombinerat med lättfyllning (2,5 kPa)	1,5 cm	2 cm	2,5 cm
1 m Uppfyllnad kombinerat med lättfyllning (5 kPa)	3 cm	4,5 cm	6 cm

I Bilaga 1 redovisas sättningsberäkningarna från programvaran GS Settlements.

7 Stabilitet

Marken bedöms som stabil för rådande förhållanden då ytan i stort är plan. Stabiliteten måste beaktas vid schakter och markjustering enligt kap 9.

8 Grundläggningsrekommendationer

8.1 Simhall/idrottshall samt ishall

Simhallen/idrotthallen kommer behöva pågrundläggas för att undvika sättningar. Pålängder antas variera mellan ca 12 m till 18 m.

Ishallen kommer behöva pågrundläggas för att undvika sättningar. Pålängder antas variera mellan ca 6 m till 14 m.

Generellt gäller att slagna betongpålar kan användas eftersom inga block har påträffats vid undersökning, pålar ska dimensioneras för påhängslaster. Vid pålning i närheten av eventuell vibrationskänslig anläggning/utrustning rekommenderas borrade pålar.

Markhöjning intill pålade byggnader ska undvikas för att inte riskera differentialsättningar mellan mark och byggnad. Alternativt kan markhöjningar utföras med lastkompensation.

8.2 Avsänkning av mark

Områden har studerats för avsänkning för att möjliggöra kompensationsytor för skyfall, se Figur 9. Område 1 och 2 bedöms kunna sänkas till +25,6, område 3 bedöms kunna sänkas till +26,1 och område 4 till +25,7 för att undvika schakt i lös lera. Schakt bedöms kunna utföras med en släntlutning 1:1,5.

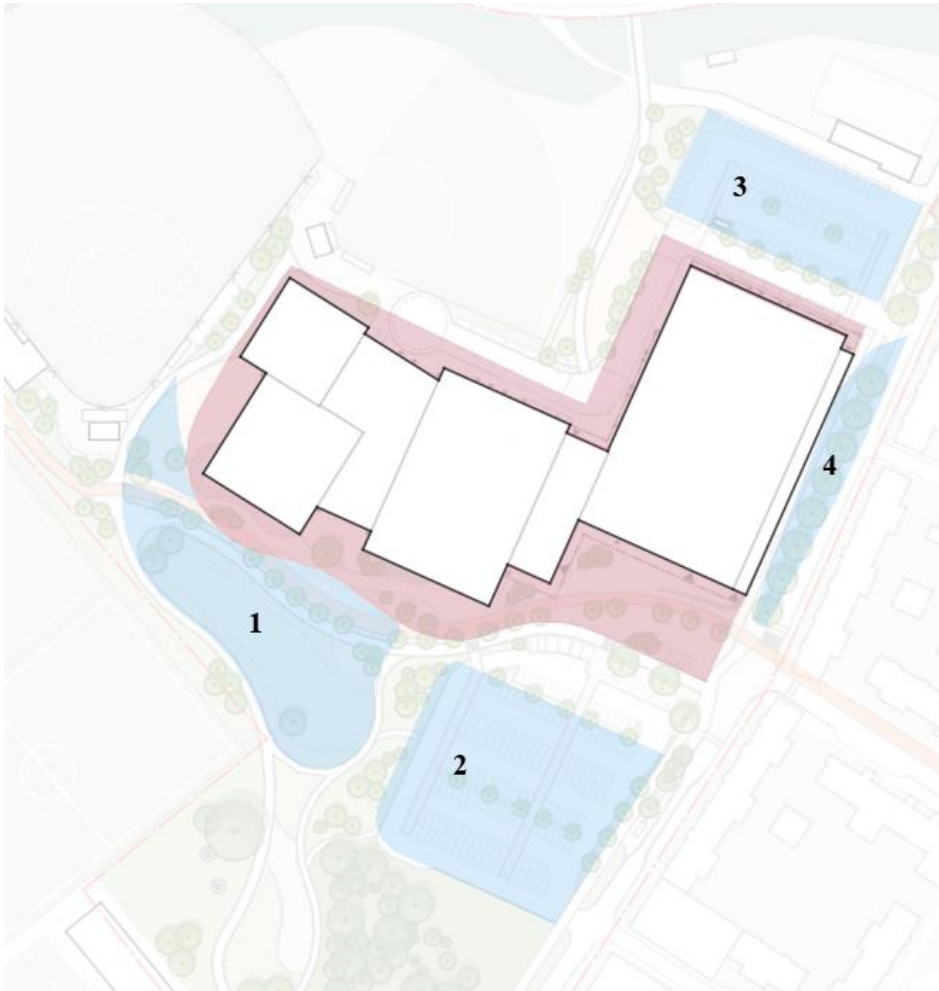

Figur 9 Avsänkning av ytor

9 Generella krav på projektering och byggnation

- Schakt, markuppfyllnad och grundläggning ska utredas med hänsyn till stabilitet i jord och berg vid detaljprojektering. Stabilitetsanalyser ska utföras att säkerställa stabila förhållanden i permanent skede och byggskedet. Stabilitetsanalyser ska utföras för att avgöra om markförstärkning, bergförstärkning eller stödkonstruktioner krävs för att säkerställa stabila förhållanden i permanent skede och byggskedet.
- Mark ska utformas på ett sådant sätt att erosion förhindras.

- Skyfallsytor och dagvattendammar ska utformas med erosionsskydd på sådant sätt att erosion förhindras.
- Schakt- och grundläggningsarbeten ska utföras på ett sätt som säkerställer att inga skadliga grundvattensänkningar inträffar.
- Fastighetsägaren ansvarar för genomförande och fortlöpande förvaltning av stabilitetshöjande åtgärder i mark.
- Schakt ska utföras på sådant sätt att bottenuppträckning förhindras, vilket kan bli aktuellt i anslutning till fastmarkspartier.

10 Fortsatt arbete

- Kompletterande geotekniska undersökningar kan krävas när byggnadslägen är fastställda.

KOORDINATSYSTEM
 PLAN: SWEREF 99 18 00
 HÖJD: RH 2000

HÄNVISNINGAR
 REDOVISNING:
 FÖR GEOTEKNISKA BETECKNINGAR SE
 www.sgf.net FÖR BETECKNINGSBLAG
 GÄLLANDE FR.O.M. 2001-01-01.3

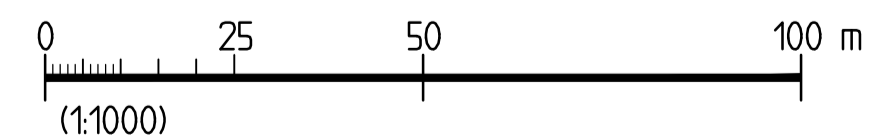
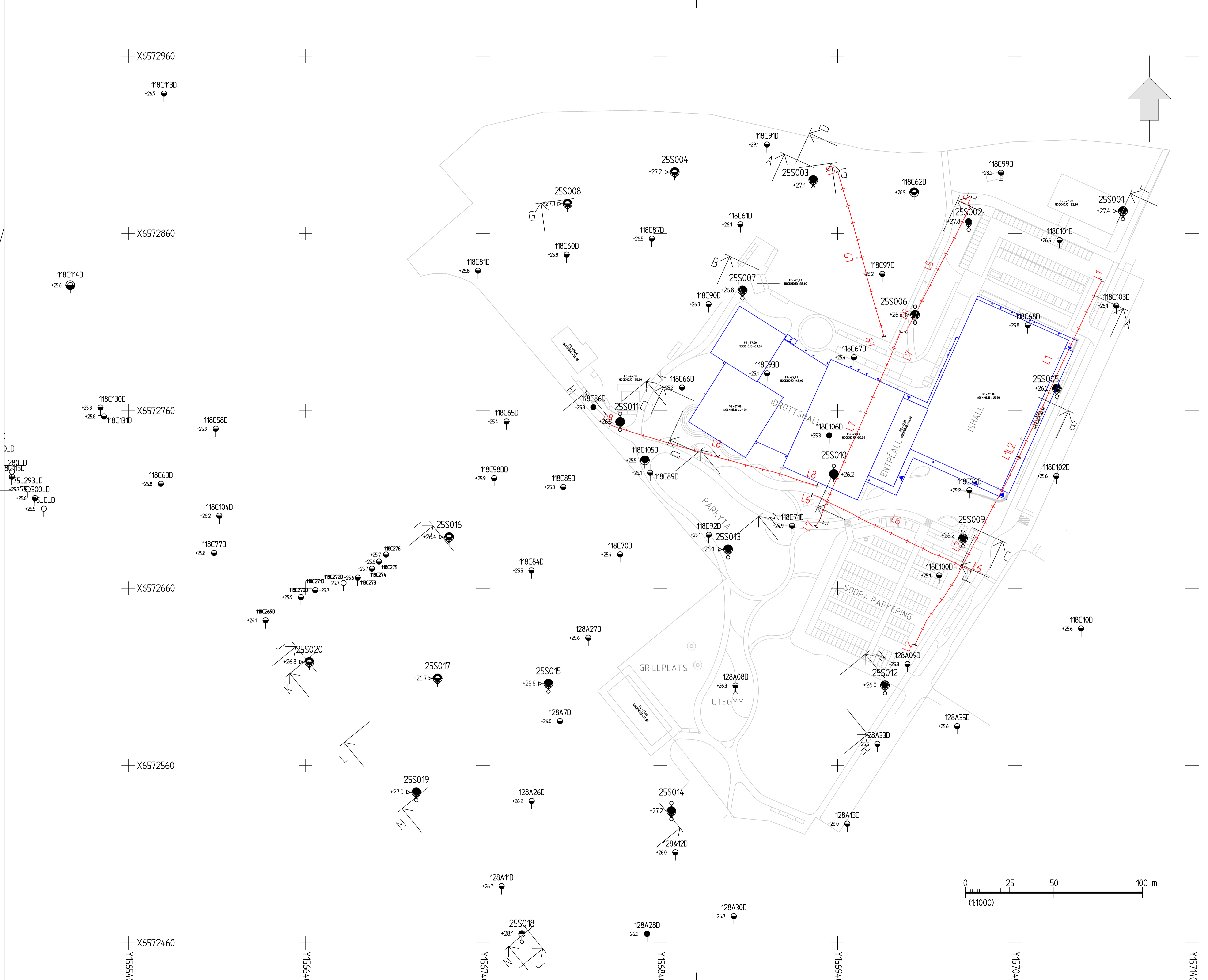
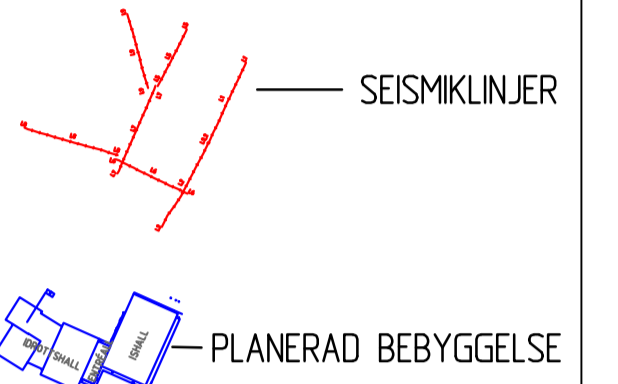

BET	ANT	ÄNDRINGEN AVISER	DATUM	SIGN

SKAPRNÄCKS SPORTFÄLT
 ÅWL ARKITEKTER AB

Sweco Sverige AB
 Gjöngvägsgatan 22
 112 60 STOCKHOLM
 Org nr. 556767-9849, säte Stockholm
 www.sweco.se



LUPPORAGNSNUMMER 30069882	RITADKONSTR S KHAN	GRANSKAD AV J FRANSSON
DATUM 2025-10-31	ANSVARIG N PERSSON	

GEOTEKNISK UNDERSÖKNING
 SKAPRNÄCKS SPORTFÄLT
 PLANRITNING

SKALA A1 1:1000	RITNINGNUMMER G-10-1-001	BET
--------------------	-----------------------------	-----

PLOTTAID AV: SE:FEZF; 2026-02-13 - 9:01; RITNING: \\Ssestofs010\proj\jeh1\227276\30069882\000\15_Arbeitsmaterial_CAD\ritdef\VG-10-1-001.dwg

Inkom till Stockholms stadsbyggnadsnämnden - 2025-10-30, Dnr 2024-03247

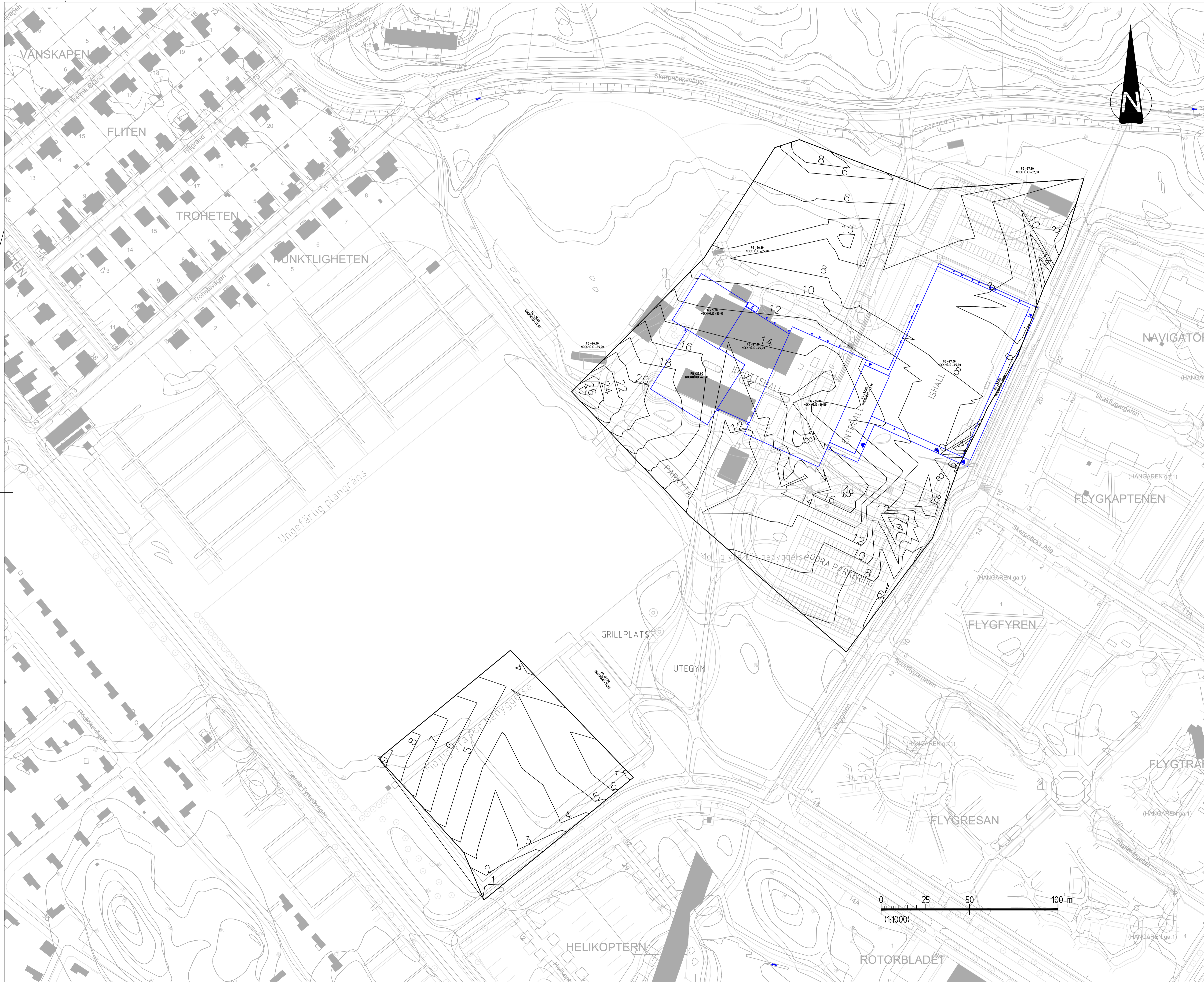

KOORDINATSYSTEM
 PLAN: SWREF 99 18 00
 HÖJD: RH 2000

HÄNVISNINGAR
 REDOVISNING:
 FÖR GEOTEKNISKA BETECKNINGAR SE
 www.sgf.net FÖR BETECKNINGSLAD
 GÄLLANDE FR.O.M. 2001-01-013

- DJUP TILL BERG OMRÅDE 1
- DJUP TILL BERG OMRÅDE 2
- PLANERAD BEBYGGELSE

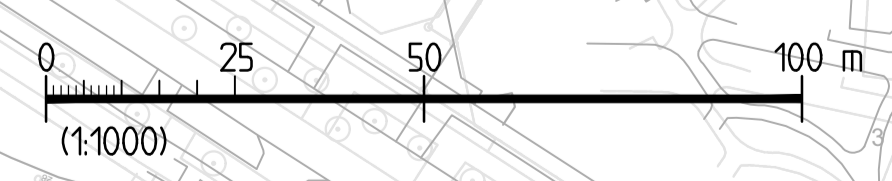

BET	ANT	ÄNDRINGEN AVSER	DATUM	SIGN

SKAPRNÄCKS SPORTFÄLT
 ÅWL ARKITEKTER AB

Sweco Sverige AB
 Görneligatan 22
 112 62 STOCKHOLM
 Org nr. 556767-9849, säte Stockholm
 www.sweco.se



UPPRAGNINGSNUMMER 30069882	RITADNÖRNSTR AV S KHAN	GRANSKAD AV J FRANSSON
DATUM 2025-10-31	ANSVARIG N PERSSON	

GEOTEKNISK UNDERSÖKNING
 SKAPRNÄCKS SPORTFÄLT
 PLANRITNING (BERGDJUP)

SKALA A1 1:1000	RITNINGSNUMMER G-10-1-002	BET 1
--------------------	------------------------------	----------

Inkom till Stockholms stadsbyggnadsnämnden - 2025-10-30, Dir. 2024-03247
 PLOTTAD AV: SEIFZJF - 2026-02-13 - 8:56, RITNING: V:\s\est\trif\910\proj\gk1\27176\30069882\000\15_Arhet\sm\Terral_CAD\Rituef\G-10-1-002.dwg

KOORDINATSYSTEM

PLAN: SWEREF 99 18 00

HÖJD: RH 2000

HÄNVISNINGAR

REDOVISNING:
FÖR GEOTEKNISKA BETECKNINGAR SE
www.sgf.net FÖR BETECKNINGSLAD
GÄLLANDE FR.O.M. 2005-01-01.3

— BEFINTLIG MARKYTA I

⚡ TOLKAD BERG

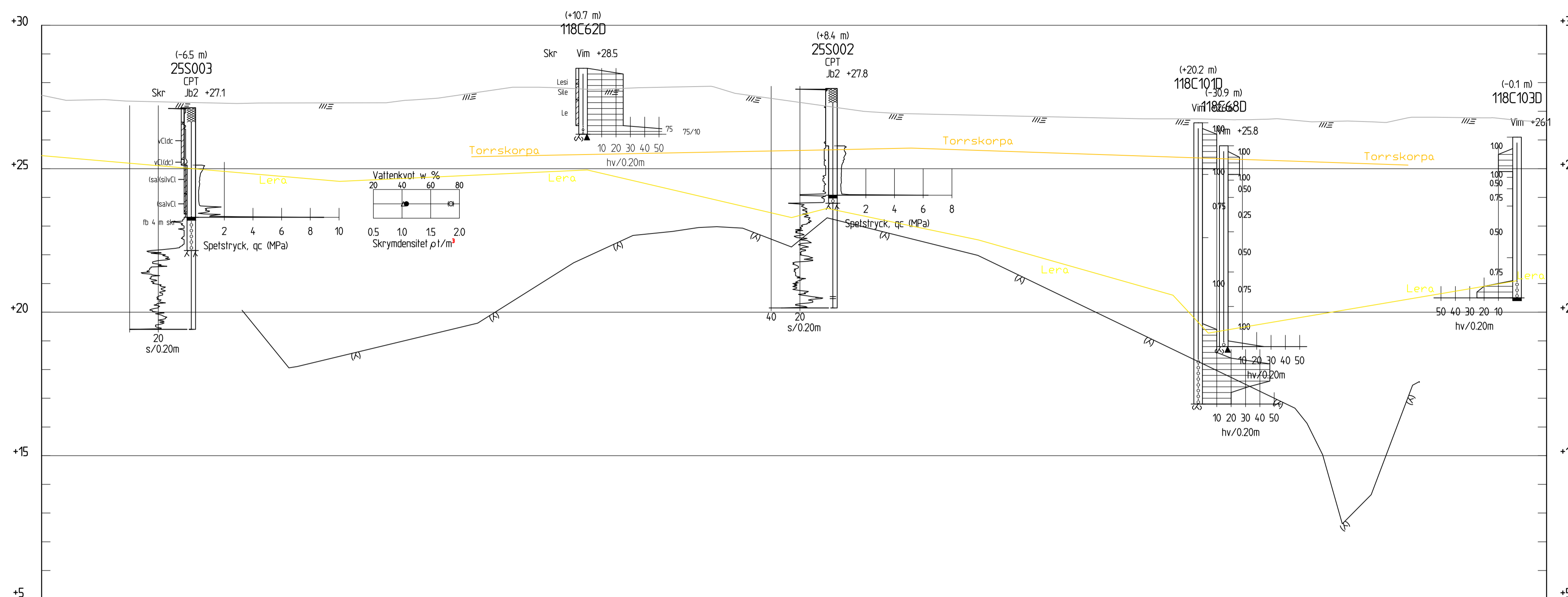

SEKTION A-A
H 1:100 L 1:400

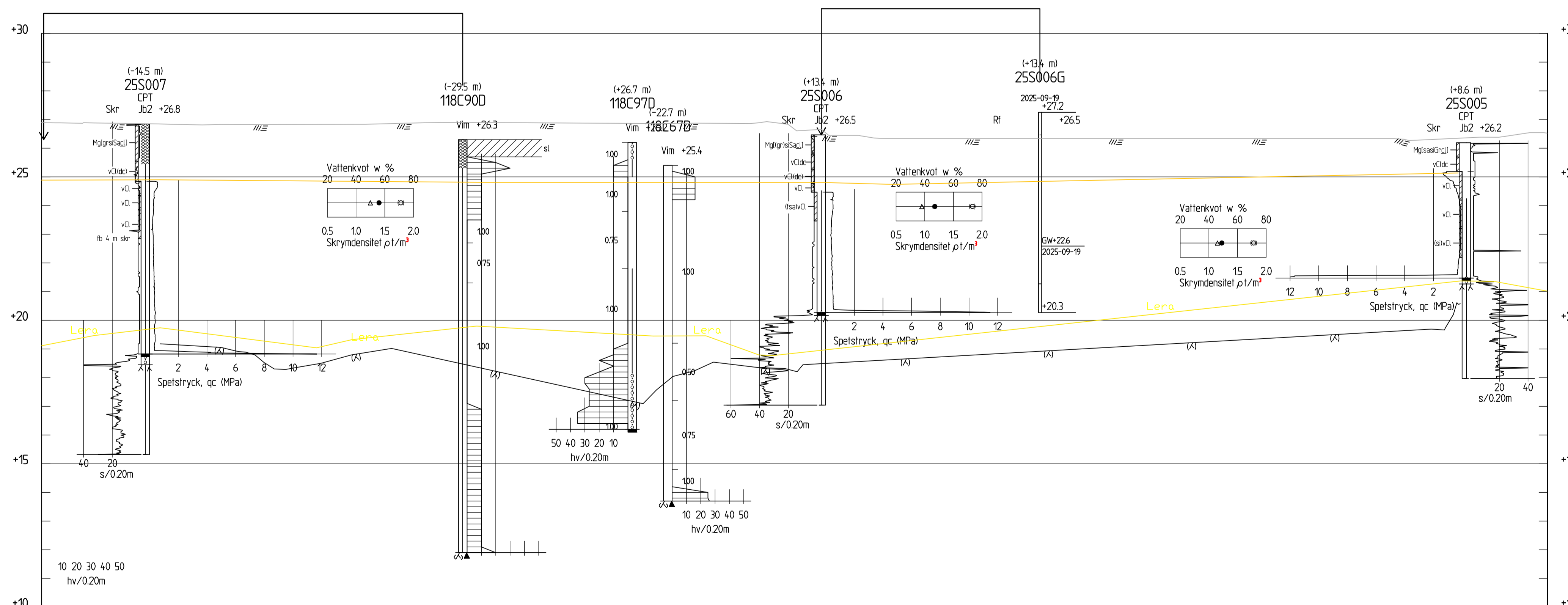

SEKTION B-B
H 1:100 L 1:400

HÄNVISNING
G-10-1-001 PLANRITNING

BET	ANT	ÄNDRINGEN AVSER	DATUM	SIGN

SKAPRNÄCKS SPORTFÄLT
ÅWL ARKITEKTUR AB

Sweco Sverige AB
Gjörveligsgatan 22
112 60 STOCKHOLM
Org nr. 556767-9849, säte Stockholm
www.sweco.se



LUPPRAGSNUMMER 30069882	RITADKONSTR AV S KHAN	GRANSKAD AV J FRANSSON
DATUM 2025-10-23	ANSVARIG N PERSSON	

GEOTEKNISK UNDERSÖKNING
SKAPRNÄCKS SPORTFÄLT
SEKTION A-A OCH B-B (TOLKAD)

SKALA H 1:100 L 1:400	RITNINGSNUMMER G-10-2-009	BET I
-----------------------------	------------------------------	----------

PLOTTAD AV: SEIFZJF - 2025-10-23 - 15:13, RITNING: \\\Sestofsd0\proj\bet\12716\30069882\000\VS_Arbe\smaterial\CAD\Ritbet\G-10-2-009.dwg

Inkom till Stockholms stadsbyggnadskontor - 2025-10-30, Dir: 2021-03247

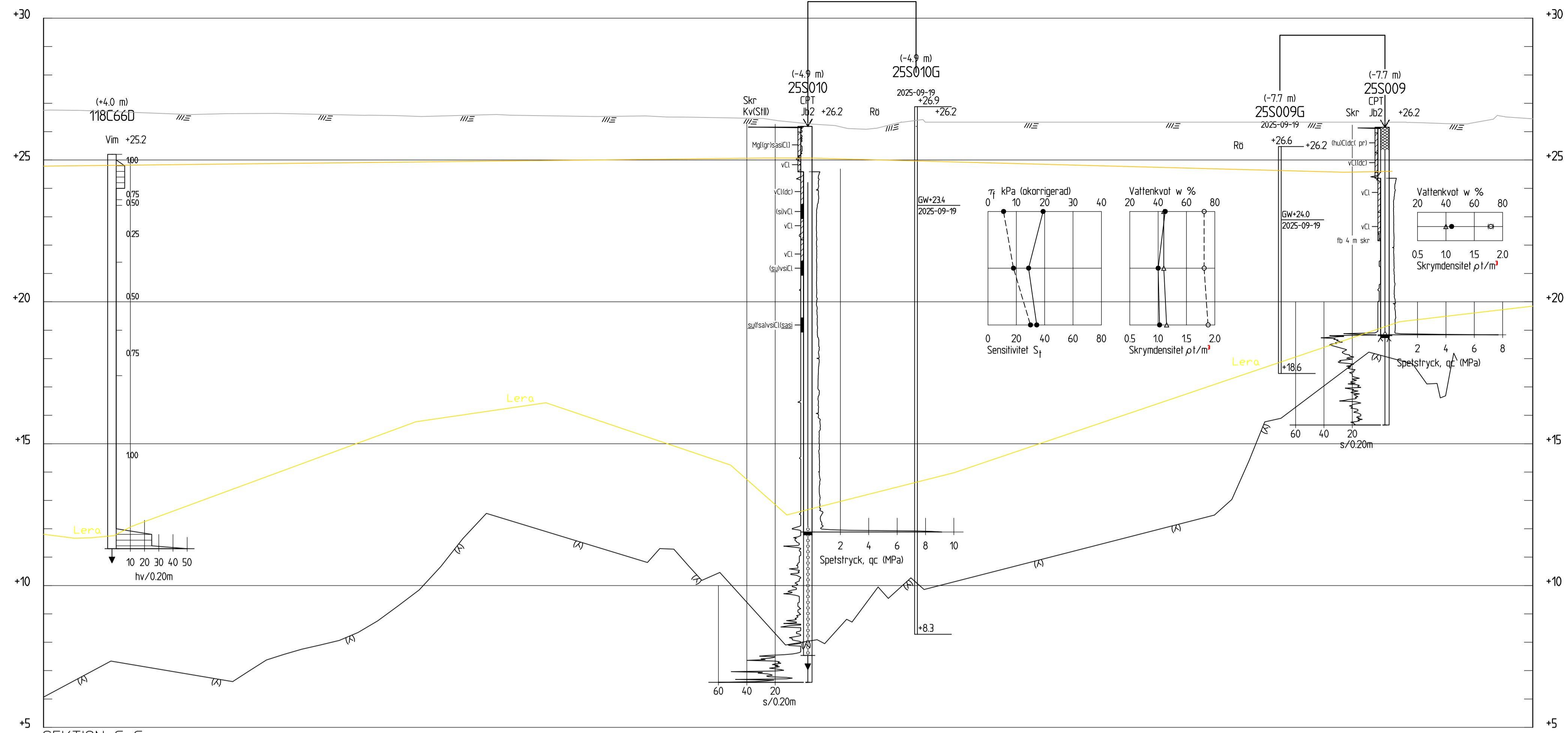

SEKTION C-C
H 1: 100 L 1: 400

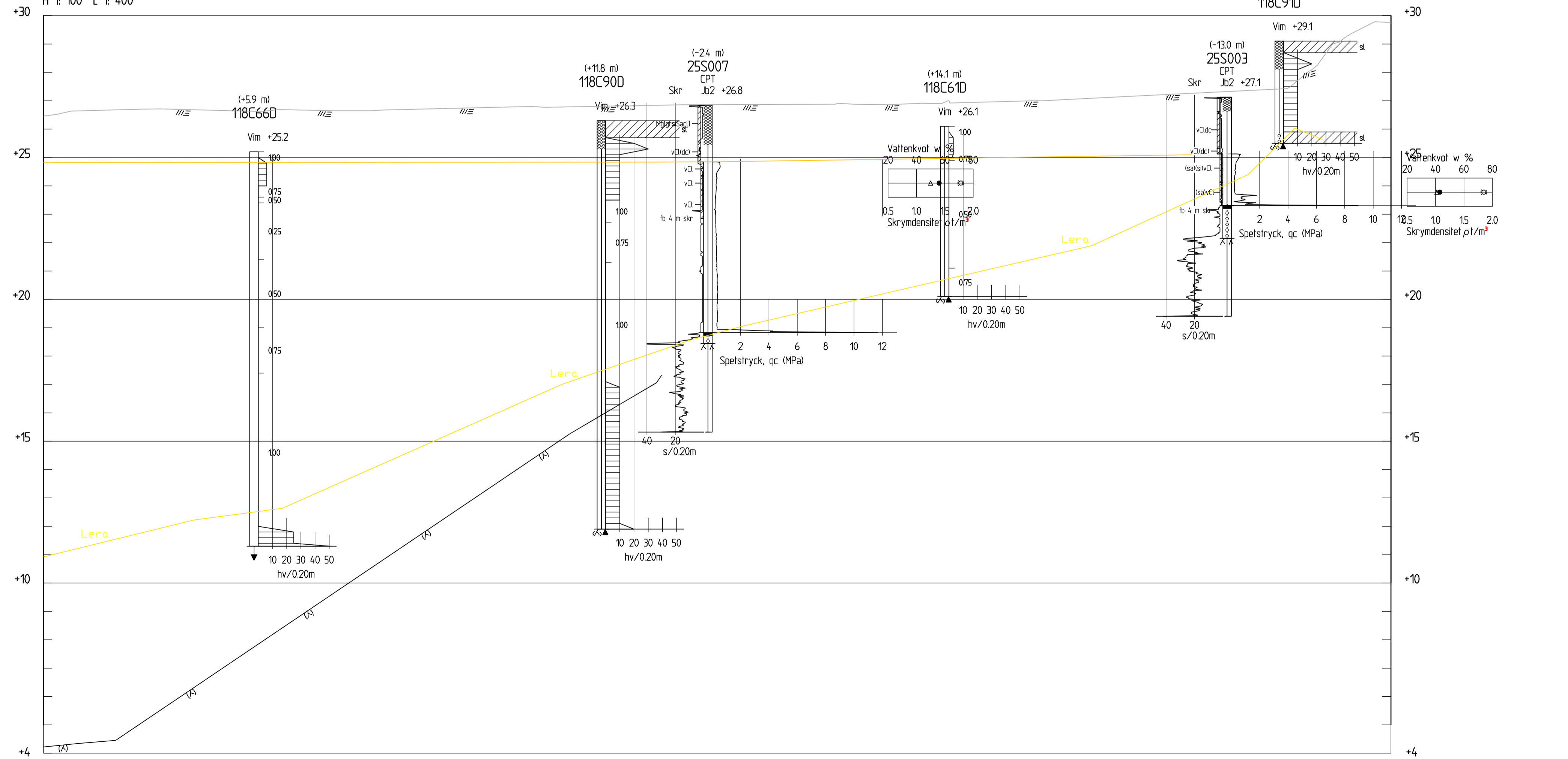

SEKTION D-D
H 1: 100 L 1: 400

KOORDINATSYSTEM

PLAN: SWEREF 99 18 00
HÖJD: RH 2000

HÄNVISNINGAR

REDOVISNING:
FÖR GEOTEKNISKA BETECKNINGAR SE
www.sgf.net FÖR BETECKNINGSLAD
GÄLLANDE FR.O.M. 2005-01-01.3

BEFINTLIG MARKYTA I

TOLKAD BERG

HÄNVISNING

G-10-1-001 PLANRITNING

BET	ANT	ÄNDRINGEN AVISER	DATUM	SIGN

SKAPRNÄCKS SPORTFÄLT
ÅWL ARKITEKTUR AB

Sweco Sverige AB
Gjörveligatan 22
112 60 STOCKHOLM
Org nr. 556767-9849, säte Stockholm
www.sweco.se



LUPPORAGSNUMMER 30069882	RITADKONSTR AV S KHAN	GRANSKAD AV J FRANSSON
DATUM 2025-10-23	ANSVARIG N PERSSON	

GEOTEKNISK UNDERSÖKNING
SKAPRNÄCKS SPORTFÄLT
SEKTION C-C OCH D-D (TOLKAD)

SKALA H 1:100 L 1:400	RITNINGSNUMMER G-10-2-010	BET
-----------------------------	------------------------------	-----

KOORDINATSYSTEM

PLAN: SWEREF 99 18 00
HÖJD: RH 2000

HÄNVISNINGAR

REDOVISNING:
FÖR GEOTEKNISKA BETECKNINGAR SE
www.sgf.net FÖR BETECKNINGSLAD
GÄLLANDE FR.O.M. 2005-01-01.3

BEFINTLIG MARKYTA I
TOLKAD BERG

HÄNVISNING
G-10-1-001 PLANRITNING

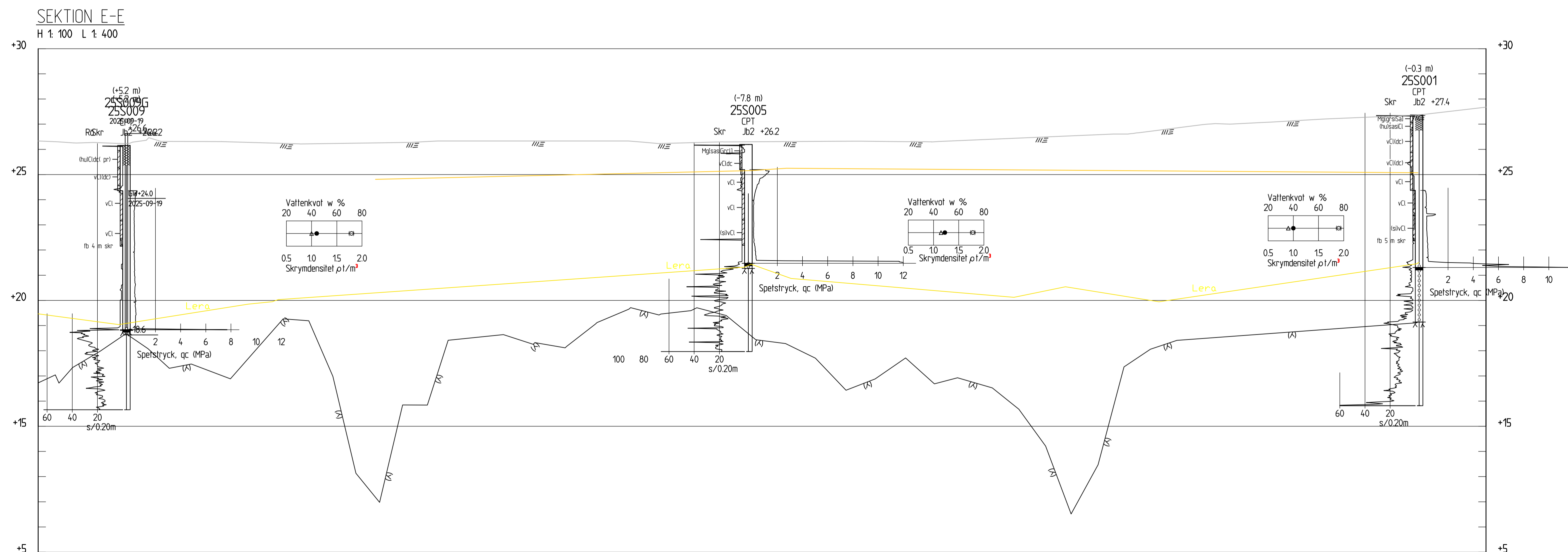
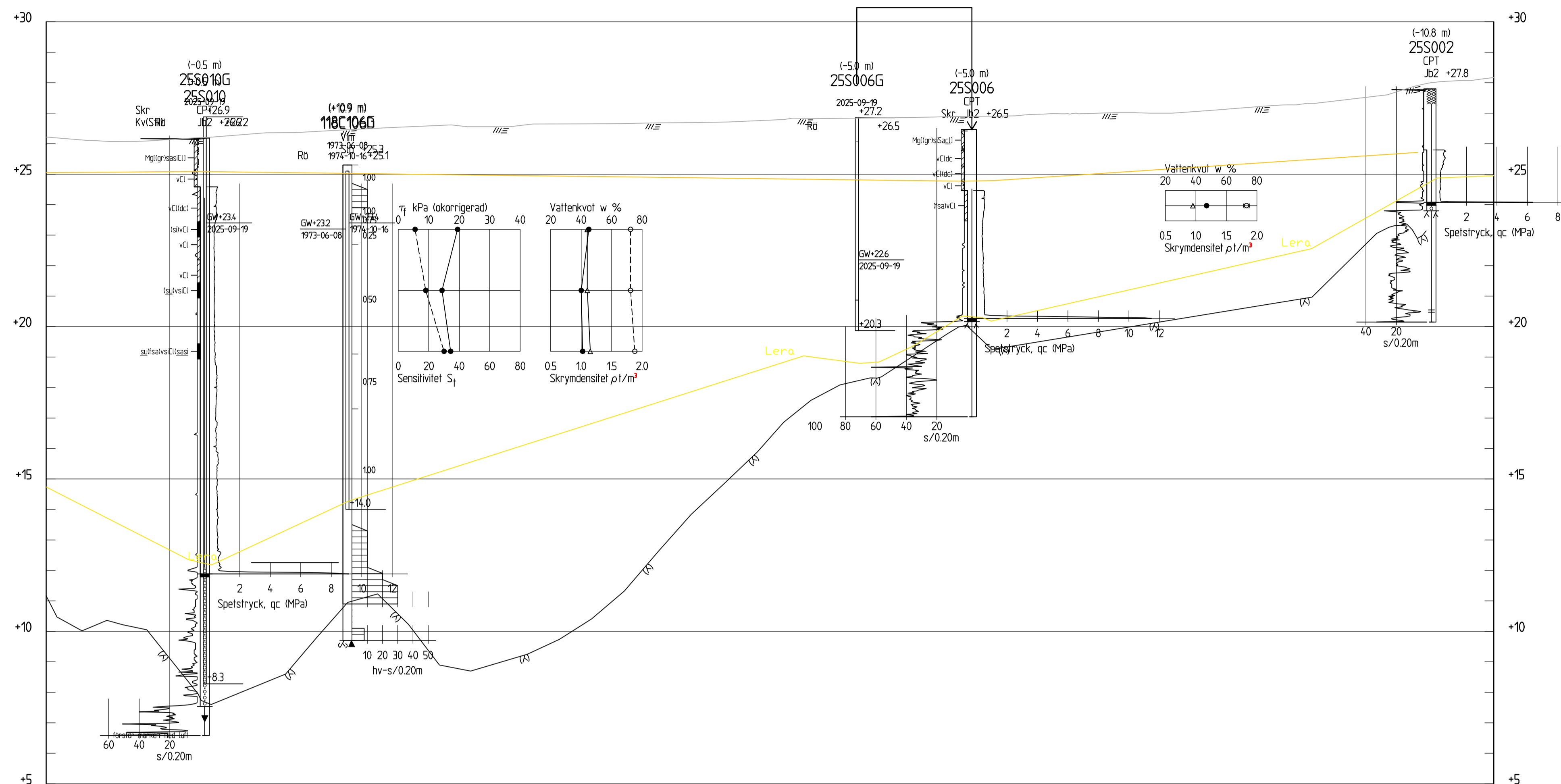

BET	ANT	ÄNDRINGEN AVSER	DATUM	SIGN

SKAPRNÄCKS SPORTFÄLT
ÅWL ARKITEKTUR AB

Sweco Sverige AB
Gjörvellegatan 22
112 60 STOCKHOLM
Org nr. 556767-9849, säte Stockholm
www.sweco.se



LUPPFRÅGANSNAMN	RITADKONSTR	GRANSKAD AV
30069882	S KHAN	J FRANSSON
DATUM	ANSVARIG	
2025-10-23	N PERSSON	

GEOTEKNISKA UNDERSÖKNING
SKAPRNÄCKS SPORTFÄLT
SEKTION E-E OCH F-F (TOLKAD)

SKALA	RITNINGSNUMMER	BET
H 1:100 L 1:400	G-10-2-011	I

PLOTAD AV: SEIFZF - 2025-10-23 - 15:14, RITNING: \\\s\setof\010\proj\ek\2716\30069882\000\15_Arbeitsmaterial\CAD\Rit\ek\G-10-2-011.dwg

KOORDINATSYSTEM

PLAN: SWEREF 99 18 00

HÖJD: RH 2000

HÄNVISNINGAR

REDOVISNING:

FÖR GEOTEKNISKA BETECKNINGAR SE

www.sgf.net FÖR BETECKNINGSLAD

GÄLLANDE FR.O.M. 2005-01-01.3

BEFINTLIG MARKYTA I

TOLKAD BERG

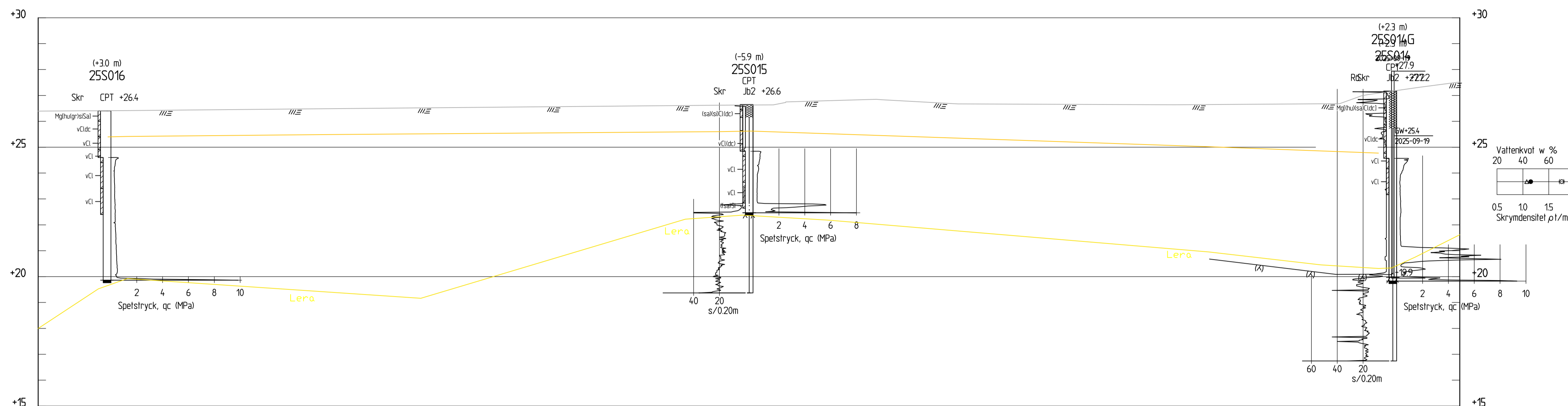

SEKTION I-I

H 1: 100 L 1: 400

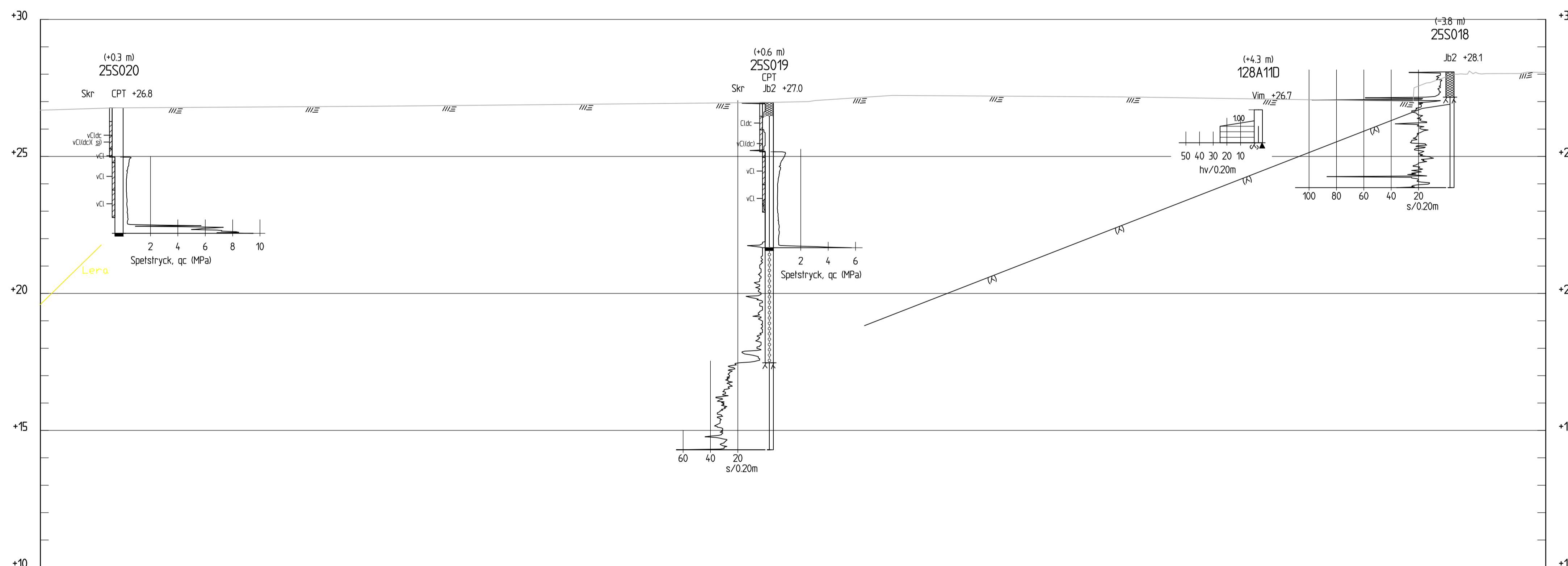

SEKTION J-J

H 1: 100 L 1: 400

HÄNVISNING

G-10-1-001 PLANRITNING

BET	ANT	ÄNDRINGEN AVISER	DATUM	SIGN

SKAPRNÄCKS SPORTFÄLT
ÅWL ARKITEKTUR AB

Sweco Sverige AB
Gjörveligsgatan 22
112 60 STOCKHOLM
Org nr. 556767-9849, säte Stockholm
www.sweco.se



LIPORAGSNAMNER	RITADKONSTR AV	GRANSKAD AV
30069882	S KHAN	J FRANSSON
DATUM	ANSVARIG	
2025-10-23	N PERSSON	

GEOTEKNISK UNDERSÖKNING
SKAPRNÄCKS SPORTFÄLT
SEKTION I-I OCH J-J (TOLKAD)

SKALA	RITNINGSNUMMER	BET
H 1:100 L 1:400	G-10-2-013	I BET

KOORDINATSYSTEM

PLAN: SWEREF 99 18 00

HÖJD: RH 2000

HÄNVISNINGAR

REDOVISNING:

FÖR GEOTEKNISKA BETECKNINGAR SE

www.sgf.net FÖR BETECKNINGSLAD

GÄLLANDE FR.O.M. 2005-01-01.3

BEFINTLIG MARKYTA I

TOLKAD BERG

HÄNVISNING

G-10-1-001 PLANRITNING

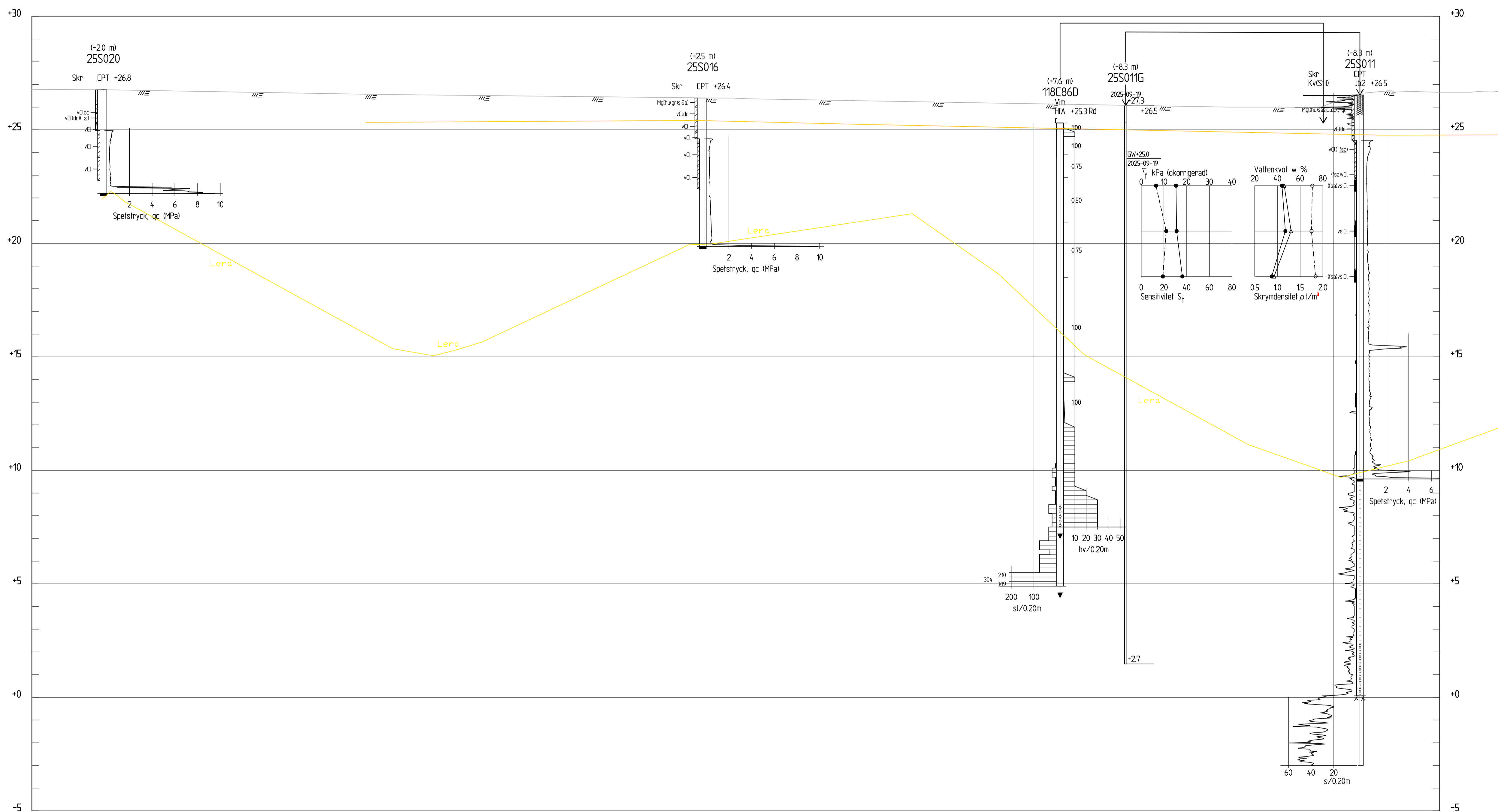

SEKTION K-K
H 1:100 L 1:400

BET	ANT	ÄNDRINGEN AVISER	DATUM	SIGN

SKAPRNÄCKS SPORTFÄLT
ÅWL ARKITEKTUR AB

Sweco Sverige AB
Gjörveligatan 22
112 60 STOCKHOLM
Org nr. 556767-9849, säte Stockholm
www.sweco.se



LIPPRAGSNUMMER 30069882	RITADKONSTR AV S KHAN	GRANSKAD AV J FRANSSON
DATUM 2025-10-23	ANSVARIG N PERSSON	

GEOTEKNISK UNDERSÖKNING
SKAPRNÄCKS SPORTFÄLT
SEKTION K-K (TOLKAD)

SKALA H 1:100 L 1:400	RITNINGSNUMMER G-10-2-014	BET 1
-----------------------------	------------------------------	----------

KOORDINATSYSTEM

PLAN: SWEREF 99 18 00

HÖJD: RH 2000

HÄNVISNINGAR

REDOVISNING:

FÖR GEOTEKNISKA BETECKNINGAR SE

www.sgf.net FÖR BETECKNINGAR BLAD

GÄLLANDE FR.O.M. 2005-01-01.3

— BEFINTLIG MARKYTA I

⌘ TOLKAD BERG

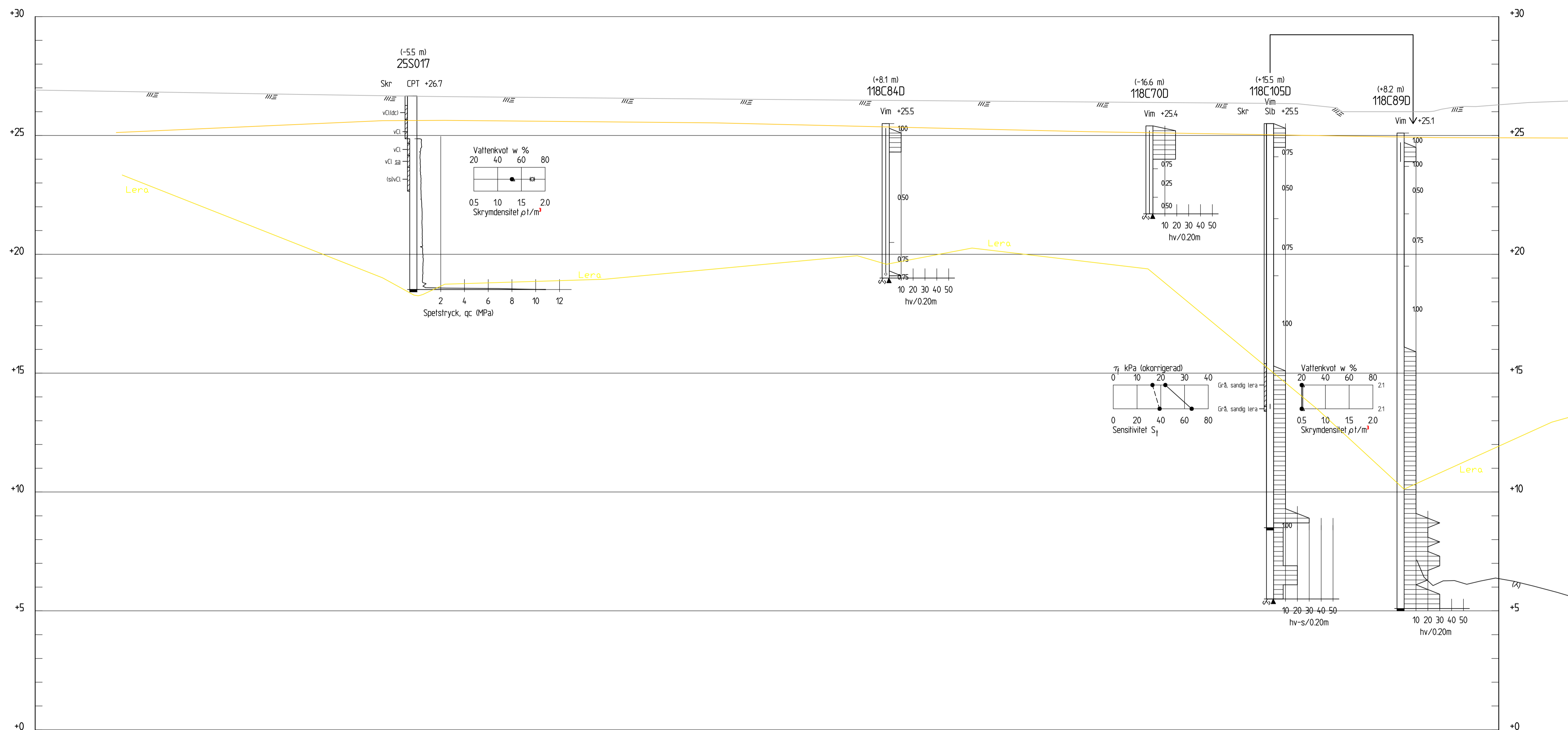

SEKTION L-L
H 1:100 L 1:400

HÄNVISNING

G-10-1-001 PLANRITNING

BET	ANT	ÄNDRINGEN AVSER	DATUM	SIGN

SKAPRNÄCKS SPORTFÄLT
ÅWL ARKITEKTUR AB

Sweco Sverige AB
Gjörveligatan 22
112 60 STOCKHOLM
Org nr. 556767-9849, säte Stockholm
www.sweco.se



LUPPRAGSNUMMER	RITADKONSTR AV	GRANSKAD AV
30069882	S KHAN	J FRANSSON
DATUM	ANSVARIG	
2025-10-23	N PERSSON	

GEOTEKNISK UNDERSÖKNING
SKAPRNÄCKS SPORTFÄLT
SEKTION L-L (TOLKAD)

SKALA	RITNINGSNUMMER	BET
H 1:100 L 1:400	G-10-2-015	I

PLOTTAD AV: SEIFZF - 2025-10-23 - 15:15, RITNING: \S\set of s010\pro bet\12716\30069882\001\5_Arbe\smaterial\CAD\Rit\G-10-2-015.dwg

Inkom till Stockholms stadsbyggnadskontor - 2025-10-30, Dnr 2024-03247

KOORDINATSYSTEM

PLAN: SWEREF 99 18 00

HÖJD: RH 2000

HÄNVISNINGAR

REDOVISNING:

FÖR GEOTEKNISKA BETECKNINGAR SE

www.sgf.net FÖR BETECKNINGSLAD

GÄLLANDE FR.O.M. 2005-01-01.3

BEFINTLIG MARKYTÄ I

TOLKAD BERG

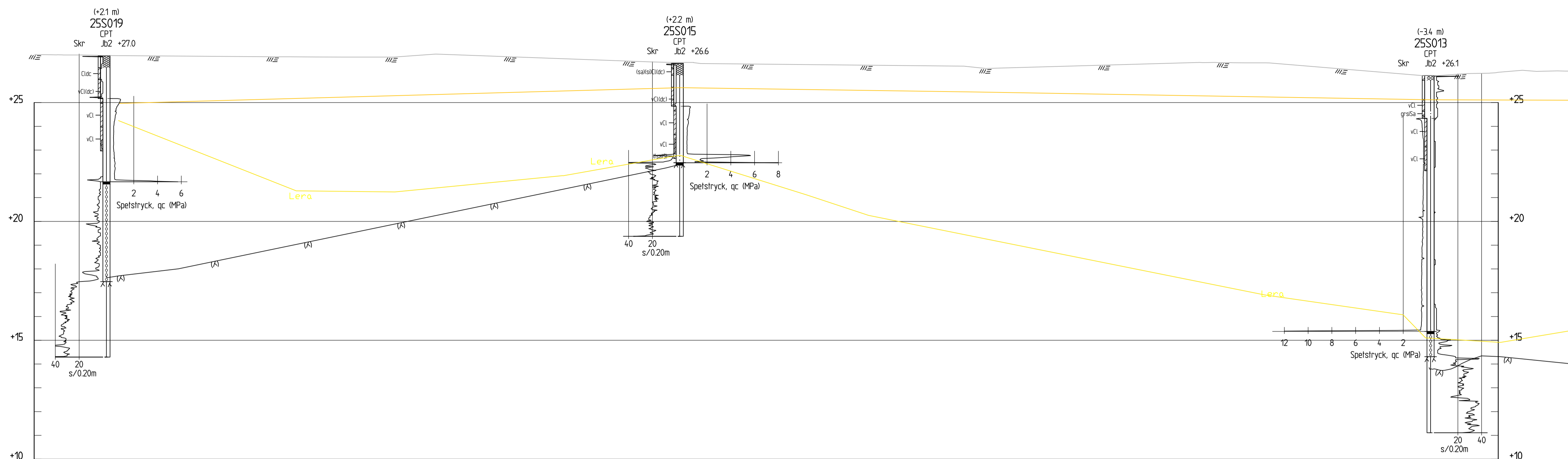

SEKTION M-M
H 1:100 L 1:400

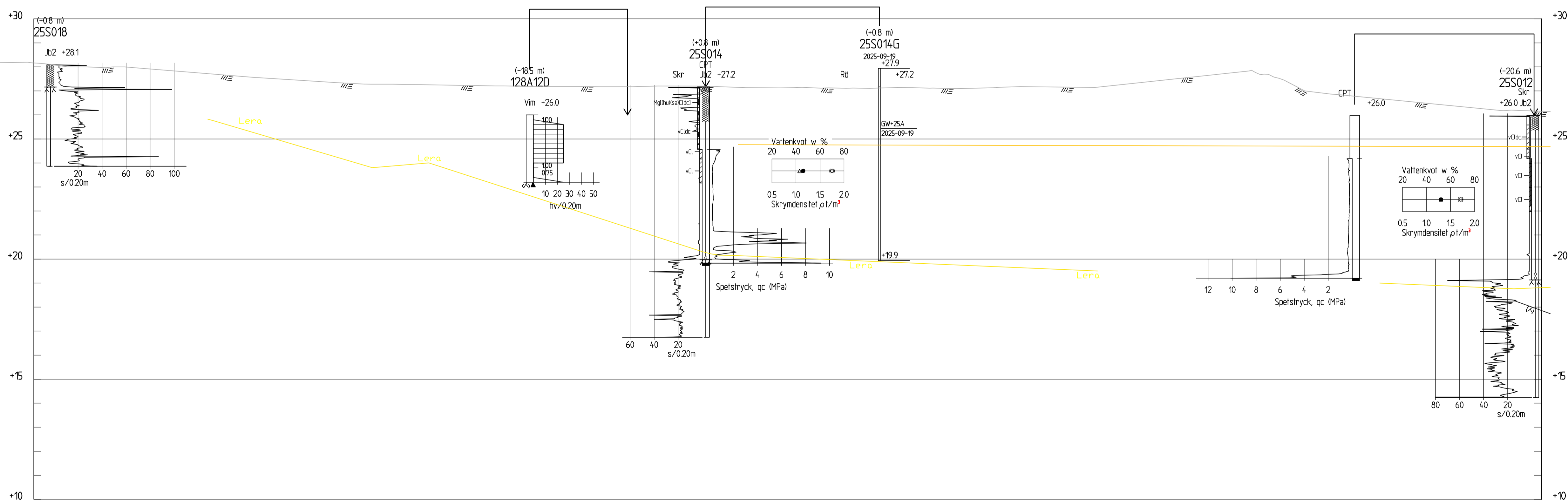

SEKTION N-N
H 1:100 L 1:400

HÄNVISNING

G-10-1-001 PLANRITNING

BET	ANT	ÄNDRINGEN AVSER	DATUM	SIGN

SKAPRNÄCKS SPORTFÄLT
ÅWL ARKITEKTUR AB

Sweco Sverige AB
Gjörveligatan 22
112 60 STOCKHOLM
Org nr. 556767-9849, säte Stockholm
www.sweco.se



LUPPORAGSNAMN	RITADKONSTR	GRANSKAD AV
30069882	S KHAN	J FRANSSON
DATUM	ANSVARIG	
2025-10-23	N PERSSON	

GEOTEKNISK UNDERSÖKNING

SKAPRNÄCKS SPORTFÄLT

SEKTION M-M OCH N-N (TOLKAD)

SKALA	RITNINGSNAMN	BET
H 1:100 L 1:400	G-10-2-016	I

Bilaga 1 Sättningsberäkningar

Sättningar i förhållande till tid med 0,5 m uppfyllnad

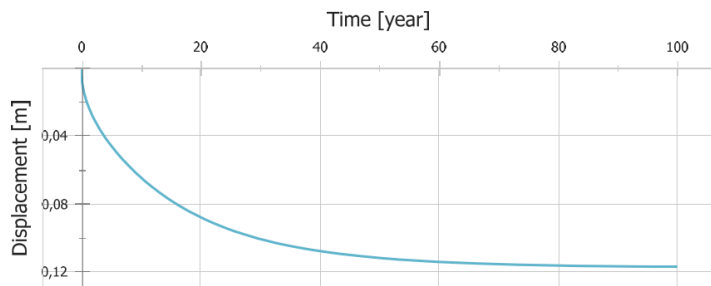

— Point No 1, Depth 0 m, <Enter description of calculation point here>

Depth [m]	Displacement [m]	Time [years]
0,00	0,117	100,0000

Sättningar i förhållande till tid med 1 m uppfyllnad

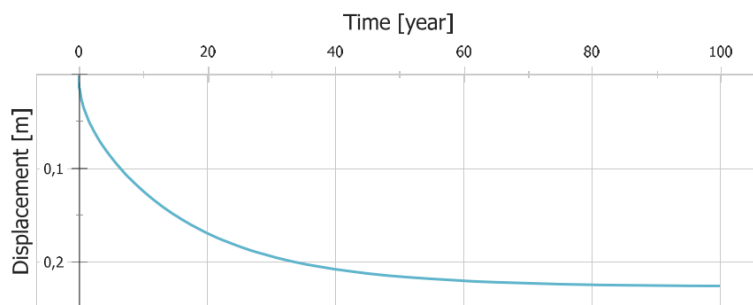

— Point No 1, Depth 0 m, <Enter description of calculation point here>

Depth [m]	Displacement [m]	Time [years]
0,00	0,225	100,0000

Sättningar i förhållande till tid med 1,5 m uppfyllnad

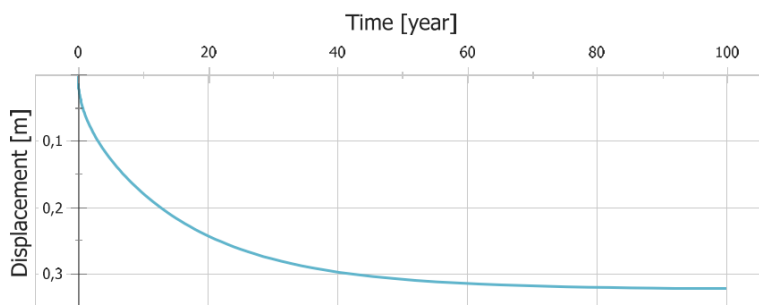

— Point No 1, Depth 0 m, <Enter description of calculation point here>

Depth [m]	Displacement [m]	Time [years]
0,00	0,322	100,0000

Sättningar i förhållande till tid med 0,5 m uppfyllnad kombinerat med lättfyllning

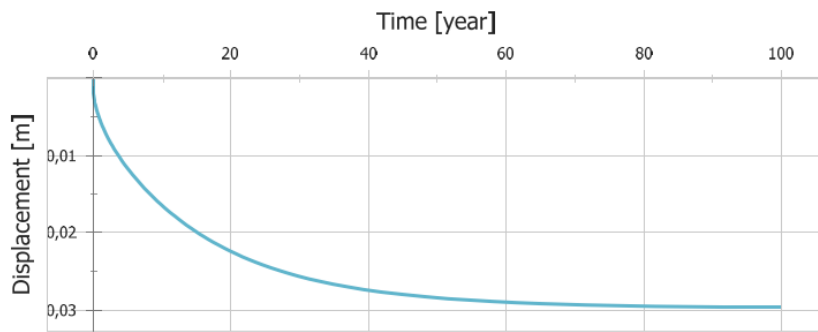

— Point No 1, Depth 0 m, <Enter description of calculation point here>

Depth [m]	Displacement [m]	Time [years]
0,00	0,030	100,0000

Sättningar i förhållande till tid med 1 m uppfyllnad kombinerat med lättfyllning

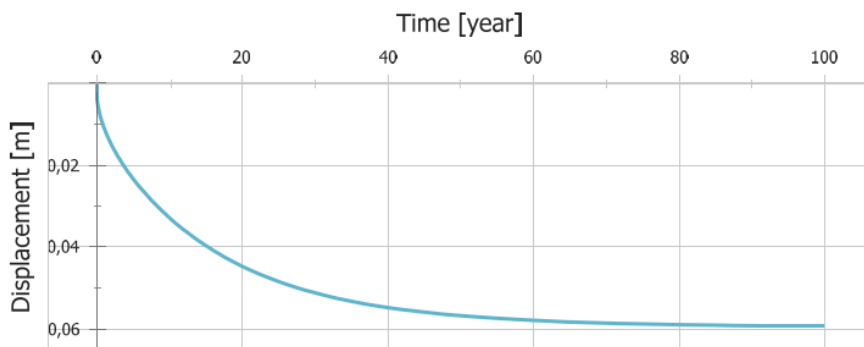

— Point No 1, Depth 0 m, <Enter description of calculation point here>

Depth [m]	Displacement [m]	Time [years]
0,00	0,059	100,0000